

BRIDEおすすめマッチングの一例



マツダ・ロードスター (ND5RC)
●型式・年式・グレード等によって、適合が異なる場合があります。

運転席側	<p>フルバケットシートZETAⅣ レッド (HA1BMF) ¥92,000 (税別)</p>	+	<p>シートレール LFタイプ (R005LF) 実際の形状は写真とは異なります。</p>	+	<p>サイドエアバッグキャンセラー 2.2Ω (A52NPO) ¥1,500 (税別)</p>
助手席側	<p>フルバケットシートZETAⅣ レッド (HA1BMF) ¥92,000 (税別)</p>	+	<p>シートレール LFタイプ (R006LF) 実際の形状は写真とは異なります。</p>	+	<p>サイドエアバッグキャンセラー 2.2Ω (A52NPO) ¥1,500 (税別)</p>



トヨタ・ハイエース/レジアスエース (H200系)
●型式・年式・グレード等によって、適合が異なる場合があります。
●2017年12月～の車両で、標準ボディ・ディーゼル車は、※の品番が適合。

運転席側	<p>リクライニングシート STREAMS CRUZ タフレザー (I32ARR) ¥97,000 (税別)</p>	+	<p>シートレール MOタイプ (T265MO) ※MOタイプ (T293MO) 実際の形状は写真とは異なります。</p>	+	<p>アームレスト タフレザー左用 (P52ARR) ¥7,000 (税別)</p>
助手席側	<p>リクライニングシート STREAMS CRUZ タフレザー (I32ARR) ¥97,000 (税別)</p>	+	<p>シートレール MOタイプ (T266MO) ※YZタイプ (T294YZ) 実際の形状は写真とは異なります。</p>	+	<p>アームレスト タフレザー右用 (P51ARR) ¥7,000 (税別)</p>

B
BRIDE SUPER SEAT
BRIDE CO., LTD.
ブリッド株式会社 BRIDE®は、ブリッド株式会社の登録商標です。

〒476-0015 愛知県東海市東海町1丁目11番1号 電話:(052)689-2611 ファクス:(052)689-2612
1-11-1, Tokai-Machi, Tokai-city, Aichi 476-0015 JAPAN TEL:+81(52)689-2611 FAX:+81(52)689-2612

最新の車種別適合情報は、
ウェブサイトをご覧ください。
<http://bride-jp.com>



発行部数:25,000部(2020.1)

BRIDE/edirb HIGH-PERFORMANCE SEATING CATALOG

BRIDE®

edirb®

2020.1



ブリッド公式みんカラページ
<https://minkara.carview.co.jp/userid/2722160/profile/>

ブリッド公式Facebookページ
<http://www.facebook.com/bride.jp>

ブリッド公式Instagramページ
https://www.instagram.com/bride_japan/

ブリッド公式Youtubeページ
<http://www.youtube.com/user/BRIDEchannel>

ブリッド公式Twitterアカウント
https://twitter.com/BRIDE_JAPAN

ブリッドの最新情報は、こちら!
<http://bride-jp.com>

Line up

BRIDEのホームページでBRIDE/edirbシートとお車の【適合検索】ができます。
【金額シミュレーション】も確認することができます。

ZETA Series



オールマイティーなスタンダードモデル

LOW MAX (特許取得)

ZETA IV

スタンダードフルバケットの最高峰ZETAがLOW MAX仕様に進化、新世代スタンダードフルバケット、ジータIV。

ZIEG Series



低いアイポイント

LOW MAX (特許取得)

ZIEG IV

ラウンド(猫背)形状のバックレストにより、ローポジションを可能にする新世代ローアングルフルバケット、ジークIV。



唯一のワイドフルバケット

LOW MAX (特許取得)

ZIEG IV WIDE

ジークIVの横幅を30mm拡大したワイドモデル、新世代ワイドフルバケット、ジークIVワイド。

GIAS & STRADIA Series



フルバケットに匹敵するホールド性

LOW MAX (特許取得)

GIAS II

フルバケットの剛性とホールド性能を持ち、リクライニング機構を搭載するアクティブスポーツモデル、ガイアスII。



ホールド性と乗降性を両立

LOW MAX (特許取得)

STRADIA II

ガイアスIIの基本性能はそのままに、乗降性を高めたアクティブコンフォートモデル、ストラディアII。



ワイド版ストラディア

LOW MAX (特許取得)

STRADIA II WIDE

ストラディアIIを約30mmワイド化し、大柄なドライバーに対応するストラディアIIワイド。



ローマックスシステムは、シートシェル下面凹部にシートレールを配置させることにより、通常設計では最適ポジションが得られない狭い座席スペースにおいてもローポジション化を実現するブリッドの特許技術です。ローマックスシステム専用シートレール(LF・XL・ZF・LRタイプ)を設定している車種の場合は、これを使用することにより、シート—ハンドルセンター化とローポジション化が可能となります。
※一部車種ではハンドルセンターにならない、ローポジション化されない場合があります。

- コペン ●ロードスター ●ビート
- RX-7 ●RX-8 ●S660 ●シルビア
- 180SX ●スカイライン(R32~34)
- S2000 ●MR-S など

XERO Series



S字バックレスト + 大型ヘッドガード

LOW MAX (特許取得)

XERO RS

S字ラインのバックレストによる高めの視点と深いサイドサポート、大型ヘッドガードを備える新世代レーシングフルバケット、ゼロ・RS。



S字バックレスト + 中型ヘッドガード

LOW MAX (特許取得)

XERO CS

ゼロ・RSの基本設計をそのままにサイドサポート、ヘッドガードを抑え車検対応化。新世代レーシングフルバケット、ゼロ・CS。



コンパクトな車に

LOW MAX (特許取得)

XERO VS

コンパクトヘッドガードを装備し座面ポジションをゼロ・RS、CSより10~15mmダウンした車検対応型新世代コンパクトフルバケット、ゼロ・VS。

Comfort Reclining Series



スポーツコンフォート

LOW MAX (特許取得)

EUROSTER II

身体を包み込みホールドするための形状と、ロングドライブに必要な快適性を実現するスポーツコンフォートモデル、ユーロスターII。



メディカルコンフォート

LOW MAX (特許取得)

STREAMS

人間工学に基づいた形状で、快適なロングドライブを実現するメディカルコンフォートモデル、ストリームス。



軽自動車やトラックにも

LOW MAX (特許取得)

DIGO III LIGHT

ショルダー幅、座面の厚みを抑え、室内空間の制約が大きい車種にも装着可能な、ディーゴIIIライト。



トラック専用

LOW MAX (特許取得)

ZAOU

トラック特有のドライビングポジションに最適化した座面設計により負担を軽減するトラック専用シート、ザオウ。

For 2 Seater



2シーター専用ストリートモデル

LOW MAX (特許取得)

A.i.R.

身長の高いドライバーにも適度なローポジション化を実現。2シーター専用フルバケットシート、エア。



カブチーノビートエリーゼエキシージ

LOW MAX (特許取得)

ZODIA

エリーゼ/エキシージ/ビート/カブチーノ専用設計の競技用フルバケットシート、ゾディア。

Classic Series



ヒストリックカー用フルバケット

LOW MAX (特許取得)

HISTRIX

ヒストリックカーのためのハイクオリティなローバックモデル、ヒストリクス。



ヒストリックカー用リクライニング

LOW MAX (特許取得)

EUROSTER II SPORTE

ヒストリックカーだけでなく、様々なスタイルで活躍できるネオクラシックなローバックモデル、ユーロスターII・スポルテ。

edirb Series



STRADIA II ベース

LOW MAX (特許取得)

edirb 023/033

プロテインレザー™を使用し背面をハーフカバー。ホールド性と乗降性を兼ね備え、ローマックスシステムを採用するプレステージリクライニングシート【エディルブ023/033】。



EUROSTER II ベース

LOW MAX (特許取得)

edirb 032/054 ULTRA SUEDE

身体を心地よく包み込むフォルムにプロテインレザー™とウルトラスエード®を纏うプレステージリクライニングシート【エディルブ032/054ウルトラスエード】。



STREAMS ベース

LOW MAX (特許取得)

edirb 110/132 ULTRA SUEDE

人間工学に基づいたフォルムにプロテインレザー™とウルトラスエード®を纏うプレステージリクライニングシート【エディルブ110/132ウルトラスエード】。

ZETA IV

—ジータIV—

NEW

スタンダードフルバケットの最高峰ZETAがLOW MAX仕様に進化、新世代スタンダードフルバケット、ジータIV。

ZETA IV

¥92,000～¥145,000(税別)

- FRP製シルバージュエル/スーパーアラミド製ブラックシェル
- 全3色(グラデーションロゴ/ブラック/レッド)
- 難燃生地
- 保安基準適合モデル
- FIA規格取得モデル
- 日本製
- FRP製重量:約7.4kg/
スーパーアラミド製重量:
約7.4kg(参考数値)

NEW
LOW MAX
(特許取得)

FRP製シルバージュエル



スーパーアラミド製ブラックシェル



車検もOK!

写真のモデルは、ZETA IV・FRP製シルバージュエル・グラデーションロゴ(HA1GMF)です。



LOW MAX対応化と、ショルダー寸法を約560mmに抑えることで、多くの車種で車体への干渉なく装着可能。シェル剛性15%アップ。(当社従来品に比べて)



サーキット走行時に装着するレーシングハーネス(シートベルト)の装着およびHANS同時装着時の身長(座高)の個人差に対応するため、大径ベルトホールを採用。



乗降時に擦れやすいサイド部分はPVCLレザーを採用し表皮の耐久性を向上。



Made in CIRCUIT.

ジータIIIのあらゆるスペックを越えて、
〈新たなる王者 ジータIV〉誕生。

車検もOK!

写真のモデルは、ZETA IV・スーパーアラミド製ブラックシェル・レッド(HA1BZR)です。



写真は、トヨタ・スープラの運転席、助手席ともにZETA IV・FRP製シルバージュエル・レッド(HA1BMF)を装着したものです。



ヘッドレストから背中・肩にかけて、特に肩甲骨にフィットする形状。身体に密着する背部クッションに入った縦方向のスリットが背骨のフィット感を向上。



シートベルトホールとショルダー部はスポーティーなカーボン模様で統一。



身体に密着する座部、腿部クッションは、モールドウレタン素材を新たに採用し、快適性と耐久性を向上。



腿部を持ち上げたシェル形状により、ハードブレーキング時や事故衝突時に起こるサブマリン現象(乗員が前方下方向に潜り込む現象)を防ぐ。

ZIEG IV

—ジークIV—

ラウンド(猫背)形状のバックレストにより、ローポジションを可能にする
新世代ローアングルフルバケット、ジークIV。

ZIEGIV

¥105,000~¥158,000(税別)

- FRP製シルバースhell / スーパーアラミド製ブラックshell
- 全3色(グラデーションロゴ/ブラック/レッド)
- 難燃生地
- 保安基準適合モデル
- FIA規格取得モデル
- 日本製
- FRP製重量:約7.6kg / スーパーアラミド製重量:約7.6kg(参考数値)

NEW
LOW MAX
SUPER LOW POSITION SYSTEM
(特許取得)



車検もOK!

写真のモデルは、ZIEGIV・FRP製シルバースhell・グラデーションロゴ(HB1GMF)です。

NEW

車検もOK!

写真のモデルは、ZIEGIV・FRP製シルバースhell・レッド(HB1BMF)です。

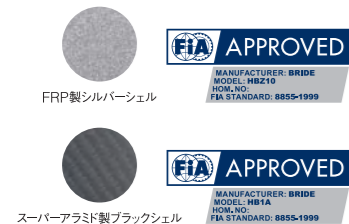

ZETAIV ZIEGIV ZIEGIV WIDEの形状



ジークIVの横幅を30mm拡大したワイドモデル、新世代ワイドフルバケット、ジークIVワイド。

ZIEGIV WIDE

¥115,000~¥168,000(税別)

- FRP製シルバースhell / スーパーアラミド製ブラックshell
- 全3色(グラデーションロゴ/ブラック/レッド)
- 難燃生地
- 保安基準適合モデル
- FIA規格取得モデル
- 日本製
- FRP製重量:約8.0kg / スーパーアラミド製重量:約8.0kg(参考数値)

NEW
LOW MAX
SUPER LOW POSITION SYSTEM
(特許取得)



車検もOK!

写真のモデルは、ZIEGIV WIDE・FRP製シルバースhell・ブラック(HC1AMF)です。

NEW



身長の高いドライバーにも適度なローポジション化を実現。2シーター専用フルバケットシート、エアア。

A.i.R.

¥110,000(税別)

- FRP製シルバースhell
- 全2色(ブラック/レッド)
- 難燃生地 ●保安基準適合モデル ●日本製
- 重量:約6.8kg(参考数値)

NEW
LOW MAX
SUPER LOW POSITION SYSTEM
(特許取得)



2シーターのみ車検適合

車検もOK!

写真のモデルは、A.i.R.・FRP製シルバースhell・レッド(F86BMF)です。

エリーゼ/エキシーJ/ビート/カプチーノ専用設計の競技用フルバケットシート、ゾディア。

ZODIA

¥85,000(税別)

- FRP製シルバースhell ●ブラック ●難燃生地
- 競技専用モデル(一般公道での使用は絶対しないでください。)
- 日本製 ●重量:約5.5kg(参考数値)

NEW
LOW MAX
SUPER LOW POSITION SYSTEM
(特許取得)



車検非対応

写真のモデルは、ZODIA・FRP製シルバースhell・ブラック(F84AMF)です。



ヒストリックカーのためのハイクオリティなローバックモデル、ヒストリクス。

HISTRIX

¥167,000(税別)

- スーパーアラミド製ブラックshell
- 高級レザーブラック(合皮)
- 難燃生地
- 保安基準非対応モデル
- ヘッドレストが無いため、1969年4月1日以降に製作された車両は、保安基準(車検)には適合しません。
- 日本製
- 重量:約6.5kg(参考数値)



車検非対応

写真のモデルは、HISTRIX・スーパーアラミド製ブラックshell(F51ARR)です。





XERO RS

S字ラインのバックレストによる高めの視点と深いサイドサポート、大型ヘッドガードを備える新世代レーシングフルバケット、ゼロ・RS。

XERO RS

¥140,000～¥193,000 (税別)

- FRP製シルバースhell / スーパーアラミド製ブラックシェル
- グラデーションロゴ/ブラック
- 難燃生地
- 競技専用モデル (一般公道での使用は絶対しないでください。)
- FIA規格取得モデル
- 日本製
- FRP製重量:約8.3kg / スーパーアラミド製重量:約7.4kg (参考数値)

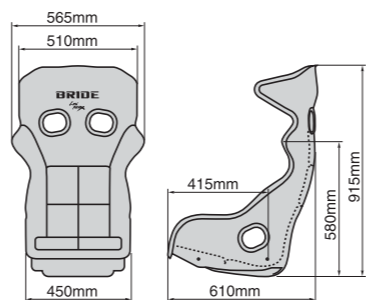

競技専用

写真のモデルは、ゼロ・RS・スーパーアラミド製ブラックシェル・ブラック (H01AZR)です。

XERO VS

NEW

コンパクトヘッドガードを装備し座面ポジションをゼロ・RS、CSより10～15mmダウンした車検対応型新世代コンパクトフルバケット、ゼロ・VS。

XERO VS

¥95,000～¥148,000 (税別)

- FRP製シルバースhell / スーパーアラミド製ブラックシェル
- グラデーションロゴ/ブラック
- 難燃生地
- 保安基準適合モデル
- FIA規格取得モデル
- 日本製
- FRP製重量:約7.1kg / スーパーアラミド製重量:約6.4kg (参考数値)

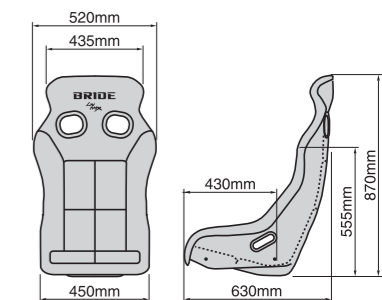

車検もOK!

写真のモデルは、ゼロ・VS・スーパーアラミド製ブラックシェル・ブラック (H03AZR)です。



—ゼロ—

全身を包み込む新たなシェルデザインにより、究極の剛性感とホールド性能を実現。XEROシリーズを象徴するヘッドガードが、高速での横Gに対して頭部を完全ホールドし、後方のオフセット衝突から頸部を守る。高級感のあるキルティング加工を施したカバー表皮は、身体への高いフィット性能を持つ。新世代レーシングフルバケットXERO(ゼロ)シリーズ。



XERO CS

ゼロ・RSの基本設計をそのままにサイドサポート、ヘッドガードを抑え車検対応化。新世代レーシングフルバケット、ゼロ・CS。

XERO CS

¥95,000～¥148,000 (税別)

- FRP製シルバースhell / スーパーアラミド製ブラックシェル
- グラデーションロゴ/ブラック
- 難燃生地
- 保安基準適合モデル
- FIA規格取得モデル
- 日本製
- FRP製重量:約8.0kg / スーパーアラミド製重量:約7.1kg (参考数値)

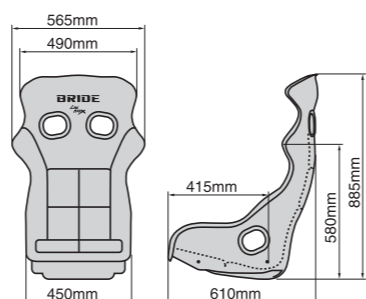

車検もOK!

写真のモデルは、ゼロ・CS・FRP製シルバースhell・グラデーションロゴ (H02GMF)です。



大型ヘッドガードを持つゼロ・RSには、着脱可能なヘッドパッドを付属しています。



サイド部分はキルティング加工により、身体へのフィット感を高めています。

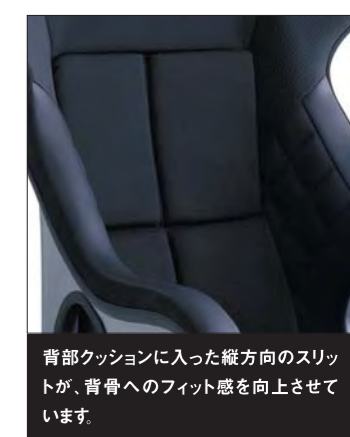

背部クッションに入った縦方向のスリットが、背骨へのフィット感を向上させています。



腿の裏を持ち上げたシェル形状により、ハードブレーキング時や事故衝突時に起こるサブマリン現象(乗員が前方方向に潜り込む現象)を防ぎます。



LOW MAXシステム対応のシェル設計により、シート=ハンドルセンター化と、適度なローポジション化を実現します。
※ゼロ・RS、ゼロ・CSは、S字ラインのバックレスト形状により、比較的高めのアイポイントとなります。
※車両によっては、ハンドルセンターにならない場合があります。



フルバケットの剛性とホルディング性能を持ち、リクライニング機構を搭載するアクティブスポーツモデル、ガイアスII。

GIASII

- ¥185,000～¥188,000 (税別)
- アルミフレーム
- スーパーアラミド製ブラックシェル／カーボンアラミド製シェル
- 全4色
- 難燃生地
- スタンダードクッション／ロークッション
- 保安基準適合モデル
- 日本製
- スーパーアラミド製重量:約12.0kg／カーボンアラミド製重量:約11.9kg (参考数値)



ストラディアIIの基本設計はそのままにFRP製シェルとスチールフレームを採用したコストパフォーマンスモデル、ストラディアII・スポーツ。

STRADIAII SPORT

- ¥155,000～¥158,000 (税別)
- スチールフレーム
- FRP製シルバースhell
- 全4色
- 難燃生地
- スタンダードクッション／ロークッション
- 保安基準適合モデル
- 日本製
- 重量:約14.0kg (参考数値)

※GIASII SPORTはP12をご覧ください。



車検もOK! 写真のモデルは、STRADIAII・SPORT (スタンダードクッション)・レッドロゴ (G23IMF) です。



ストラディアIIを約30mmワイド化し、大柄なドライバーに対応するストラディアII・ワイド。

STRADIAII WIDE

- ¥185,000 (税別)
- スチールフレーム
- FRP製シルバースhell
- ブラック
- 難燃生地
- スタンダードクッション／ロークッション
- 保安基準適合モデル
- 日本製
- 重量:約15.3kg (参考数値)



車検もOK! 写真のモデルは、STRADIAII・WIDE (スタンダードクッション) (G45AMF) です。



ガイアスIIの基本性能はそのままに乗降性を高めたアクティブコンフォートモデル、ストラディアII。

STRADIAII

- ¥185,000～¥188,000 (税別)
- アルミフレーム
- スーパーアラミド製ブラックシェル／カーボンアラミド製シェル
- 全4色 (グラデーションロゴ／ブラックロゴ／レッドロゴ／ブラック)
- 難燃生地
- スタンダードクッション／ロークッション
- 保安基準適合モデル
- 日本製
- スーパーアラミド製重量:約12.0kg／カーボンアラミド製重量:約11.9kg (参考数値)



車検もOK! 写真のモデルは、STRADIAII (スタンダードクッション)・カーボンアラミド製シェル・グラデーションロゴ (G23GMR) です。



ストラディアIIスーパーアラミドシェルモデルを高級スウェード調生地でカバーしたエレガントモデル、ストラディアII・ジャパン。

STRADIAII JAPAN

- ¥185,000 (税別)
- アルミフレーム
- スーパーアラミド製ブラックシェル
- 高級スウェード調生地ブラック
- 難燃生地
- スタンダードクッション／ロークッション
- 保安基準適合モデル
- 日本製
- 重量:約12.0kg (参考数値)



車検もOK! 写真のモデルは、STRADIAII・JAPAN (スタンダードクッション)・高級スウェード調生地ブラック (G23NNR) です。



見る角度により色が変わるヴィーナス・カラーをバックシェルに採用した限定モデル、ストラディアII・ジャパン・ヴィーナス。

STRADIAII JAPAN VENUS

- ¥185,000 (税別)
- アルミフレーム
- FRP製ヴィーナスカラーシェル
- 高級スウェード調生地ブラック
- 難燃生地
- スタンダードクッション／ロークッション
- 保安基準適合モデル
- 日本製
- 重量:約12.0kg (参考数値)



車検もOK! 写真のモデルは、STRADIAII・JAPAN・ヴィーナスカラーシェル (スタンダードクッション)・高級スウェード調生地ブラック (G23NNV) です。

身体を包み込みホールドするための形状と、ロングドライブに必要な快適性を実現するスポーツコンフォートモデル、ユーロスターII。

EUROSTERII

- ¥94,000～¥112,000 (税別)
- 高級スウェード調生地 (センター部はメッシュ地、グラデーションロゴBEのセンター部は専用生地)
- 全4色 (グラデーションロゴBE／ブラックBE／チャコールグレーBE／レッドBE)
- 難燃生地
- シートヒーター搭載モデル有り
- 保安基準適合モデル
- 日本製
- 重量:本体/約14.6kg (参考数値)

SEAT HEATER車検もOK! 写真のモデルは、EUROSTERII・チャコールグレーBE (E32KKN) です。



ユーロスターIIにアームレスト (別売) を装着可能にし快適性をさらに高めたスポーツコンフォートモデル。

EUROSTERII CRUZ

- ¥97,000～¥115,000 (税別)
- 高級スウェード調生地 (センター部はメッシュ地、グラデーションロゴBEのセンター部は専用生地)
- 全4色 (グラデーションロゴBE／ブラックBE／チャコールグレーBE／レッドBE)
- 難燃生地
- シートヒーター搭載モデル有り
- 保安基準適合モデル
- 日本製
- 重量:本体/約14.6kg、アームレスト1つ/約1.0kg、本体+アームレスト1つ/約15.6kg (参考数値)

SEAT HEATER車検もOK! 写真のモデルは、EUROSTERII・CRUZ・レッドBE (E54BBN) + 別売アームレスト・レッドBE (右用:P51BBN、左用:P52BBN) です。



ARM REST

クルーズ専用別売アームレスト (EUROSTERII CRUZ、STREAMS CRUZ、DIGO III LIGHT CRUZ用) 右用・左用 各¥7,000 (税別)

- 全4色 (ブラックBE／チャコールグレーBE／レッドBE／タフゼーパーブラック)
- 高級スウェード調生地 (タフゼーパーブラックはPVCレザー)
- 日本製
- 重量:約1.0kg (参考数値)



人間工学に基づいた形状で、快適なロングドライブを実現するメディカルコンフォートモデル、ストリームス。

STREAMS

- ¥94,000～¥112,000 (税別)
- 高級スウェード調生地 (グラデーションロゴBEのセンター部は専用生地、タフゼーパーブラックはPVCレザー)
- 全5色 (グラデーションロゴBE／ブラックBE／チャコールグレーBE／レッドBE／タフゼーパーブラック)
- 難燃生地
- シートヒーター搭載モデル有り
- 保安基準適合モデル
- 日本製
- 重量:約14.6kg (参考数値)

SEAT HEATER車検もOK! 写真のモデルは、STREAMS・グラデーションロゴBE (I10AGN) です。



ストリームスにアームレスト (別売) を装着可能にしさらに快適性を高めたメディカルコンフォートモデル、ストリームス・クルーズ。

STREAMS CRUZ

- ¥97,000～¥115,000 (税別)
- 高級スウェード調生地 (グラデーションロゴBEのセンター部は専用生地、タフゼーパーブラックはPVCレザー)
- 全5色 (グラデーションロゴBE／ブラックBE／チャコールグレーBE／レッドBE／タフゼーパーブラック)
- 難燃生地
- シートヒーター搭載モデル有り
- 保安基準適合モデル
- 日本製
- 重量:本体/約14.6kg、アームレスト1つ/約1.0kg、本体+アームレスト1つ/約15.6kg (参考数値)

SEAT HEATER車検もOK! 写真のモデルは、STREAMS CRUZ・タフゼーパーブラック (I32ARR) + 別売アームレスト・タフゼーパーブラック (右用:P51ARR、左用:P52ARR) です。



ヒストリックカーだけではなく、様々なスタイルで活躍できるネオクラシックなローバックモデル、ユーロスターII・スポルテ。

EUROSTERII SPORTE

- ¥157,000 (税別)
- FRP製シェル
- プロテインレザーM
- 全3色 (ブラックレザーLE / ベージュレザーLE / レッドレザーLE)
- 難燃生地
- 保安基準非対応モデル
- ヘッドレストが無いため、1969年4月1日以降に製作された車両は、保安基準 (車検) には適合しません。
- 日本製
- 重量:約12.5kg (参考数値)
- ※【プロテインレザーM】は、イデアテックス・ジャパン株式会社の商標です。

車検非対応 写真のモデルは、EUROSTERII SPORTE・ベージュレザーLE (EG1PMF) です。



ショルダー幅、座面の厚みを抑え、室内空間の制約が大きい車種にも装着可能な、ディーゴ III ライト。

DIGO III LIGHT CRUZ

- ¥88,000～¥106,000 (税別)
- 高級スウェード調生地 (グラデーションロゴBEのセンター部は専用生地)
- 全4色 (グラデーションロゴBE／ブラックBE／チャコールグレーBE／レッドBE)
- 難燃生地
- シートヒーター搭載モデル有り
- 保安基準適合モデル
- 日本製
- 重量:本体/約15.2kg、アームレスト1つ/約1.0kg、本体+専用別売アームレスト1つ/約16.2kg (参考数値)

※DIGO III LIGHTはP12をご覧ください。



SEAT HEATER車検もOK! 写真のモデルは、DIGO III LIGHT CRUZ・グラデーションロゴBE (D44AGS) + 別売アームレスト・ブラックBE (右用:P51AAN、左用:P52AAN) です。

トラック特有のドライビングポジションに最適化した座面設計により負担を軽減するトラック専用シート、ザオウ。

ZAOU

- ¥108,000～¥123,000 (税別)
- スウェード調ブラック: 高級スウェード調生地 (一部PVCレザー) / PVCブラック: PVCレザー
- 全2色 (スウェード調ブラック / タフゼーパーブラック)
- 難燃生地
- シートヒーター搭載モデル有り
- 保安基準適合モデル
- 日本製
- 重量:本体/約14.5kg、アームレスト1つ/約1.0kg、本体+アームレスト1つ/約15.5kg (参考数値)

SEAT HEATER車検もOK! 写真のモデルは、ZAOU・スウェード調ブラック (L21AAN) + 別売専用アームレスト (右用:P53ARR、左用:P54ARR) です。



ZAOU専用別売アームレスト

BRIDE FULLBUCKET SEAT/color variation & price

ブリッド・フルバケットシート/カラーバリエーション&価格表

XERO RS	グラデーションロゴ		ブラック	
XERO RS	H01GMF	H01GZR	H01AMF	H01AZR
価格	¥143,000 (税別)	¥193,000 (税別)	¥140,000 (税別)	¥190,000 (税別)

XERO CS	グラデーションロゴ		ブラック	
XERO CS	H02GMF	H02GZR	H02AMF	H02AZR
価格	¥98,000 (税別)	¥148,000 (税別)	¥95,000 (税別)	¥145,000 (税別)

XERO VS	NEW		NEW	
XERO VS	H03GMF	H03GZR	H03AMF	H03AZR
価格	¥98,000 (税別)	¥148,000 (税別)	¥95,000 (税別)	¥145,000 (税別)

ZETAIV	NEW		NEW		NEW	
ZETAIV	HA1GMF	HA1GZR	HA1AMF	HA1AZR	HA1BMF	HA1BZR
価格	¥95,000 (税別)	¥145,000 (税別)	¥92,000 (税別)	¥142,000 (税別)	¥92,000 (税別)	¥142,000 (税別)

ZIEGIV	NEW		NEW		NEW	
ZIEGIV	HB1GMF	HB1GZR	HB1AMF	HB1AZR	HB1BMF	HB1BZR
価格	¥108,000 (税別)	¥158,000 (税別)	¥105,000 (税別)	¥155,000 (税別)	¥105,000 (税別)	¥155,000 (税別)

ZIEGIV WIDE	NEW		NEW		NEW	
ZIEGIV WIDE	HC1GMF	HC1GZR	HC1AMF	HC1AZR	HC1BMF	HC1BZR
価格	¥118,000 (税別)	¥168,000 (税別)	¥115,000 (税別)	¥165,000 (税別)	¥115,000 (税別)	¥165,000 (税別)

A.i.R.	ブラック		レッド	
A.i.R.	F86AMF	F86BMF		
価格	¥110,000 (税別)			

ZODIA	ブラック	
ZODIA	F84AMF	
価格	¥85,000 (税別)	

HISTRIX	高級レザーブラック (合皮)	
HISTRIX	F51ARR	
価格	¥167,000 (税別)	

BRIDE RECLINING SEAT/color variation & price

ブリッド・リクライニングシート/カラーバリエーション&価格表

GIASII STRADIAII	グラデーションロゴ		ブラック		レッド		ブラック		
GIASII	スタンダードクッション	G22GZR	G22GMR	G22HZR	G22HMR	G22IZR	G22IMR	G22AZR	G22AMR
	ロークッション	G32GZR	G32GMR	G32HZR	G32HMR	G32IZR	G32IMR	G32AZR	G32AMR
STRADIAII	スタンダードクッション	G23GZR	G23GMR	G23HZR	G23HMR	G23IZR	G23IMR	G23AZR	G23AMR
	ロークッション	G33GZR	G33GMR	G33HZR	G33HMR	G33IZR	G33IMR	G33AZR	G33AMR
価格	¥188,000 (税別)				¥185,000 (税別)				

GIASII JAPAN STRADIAII JAPAN	高級スウェード調生地	
GIASII JAPAN	スタンダードクッション	G22NNR
	ロークッション	G32NNR
STRADIAII JAPAN	スタンダードクッション	G23NNR
	ロークッション	G33NNR
価格	¥185,000 (税別)	

STRADIAII JAPAN VENUS	高級スウェード調生地		ブラック	
STRADIAII JAPAN VENUS	スタンダードクッション	G23NNV	G45AMF	
	ロークッション	G33NNV	G55AMF	
価格	¥185,000 (税別)			

GIASII SPORT STRADIAII SPORT	グラデーションロゴ		ブラック		レッド		ブラック	
GIASII SPORT	スタンダードクッション	G22GMF	G22HMF	G22IMF	G22AMF			
	ロークッション	G32GMF	G32HMF	G32IMF	G32AMF			
STRADIAII SPORT	スタンダードクッション	G23GMF	G23HMF	G23IMF	G23AMF			
	ロークッション	G33GMF	G33HMF	G33IMF	G33AMF			
価格	¥158,000 (税別)				¥155,000 (税別)			

EUROSTERII EUROSTERII CRUZ	グラデーションロゴBE		ブラックBE		チャコールグレーBE		レッドBE	
EUROSTERII	E32AGN	E32AAN	E32KKN	E32BBN				
価格	¥97,000 (税別)	¥94,000 (税別)						
EUROSTERII CRUZ	E54AGN	E54AAN	E54KKN	E54BBN				
価格	¥100,000 (税別)	¥97,000 (税別)						

EUROSTERII SPORTE	ブラックレザーLE		ベージュレザーLE		レッドレザーLE	
EUROSTERII SPORTE	EG1PAF	EG1PMF	EG1PBF			
価格	¥157,000 (税別)					

STREAMS STREAMS CRUZ	グラデーションロゴBE		ブラックBE		チャコールグレーBE		レッドBE		タフレザーブラック PVCレザー	
STREAMS	I10AGN	I10AAN	I10KKN	I10BBN	I10ARR					
価格	¥97,000 (税別)	¥94,000 (税別)								
STREAMS CRUZ	I32AGN	I32AAN	I32KKN	I32BBN	I32ARR					
価格	¥100,000 (税別)	¥97,000 (税別)								

DIGOIII LIGHT DIGOIII LIGHT CRUZ	グラデーションロゴBE		ブラックBE		チャコールグレーBE		レッドBE	
DIGOIII LIGHT	D45AGS	D45ATS	D45KKN	D45BBN				
価格	¥88,000 (税別)	¥85,000 (税別)						
DIGOIII LIGHT CRUZ	D44AGS	D44ATS	D44KKN	D44BBN				
価格	¥91,000 (税別)	¥88,000 (税別)						

ARM REST for CRUZ	ブラックBE		チャコールグレーBE		レッドBE		タフレザーブラック PVCレザー	
右用	P51AAN	P51KKN	P51BBN	P51ARR				
左用	P52AAN	P52KKN	P52BBN	P52ARR				
価格	¥7,000 (税別)							

ZAOU	スウェード調ブラック		タフレザーブラック PVCレザー	
ZAOU	L21AAN	L21ARR		
価格	¥108,000 (税別)			

ARM REST for ZAOU	タフレザーブラック PVCレザー		タフレザーブラック <ショート> PVCレザー	
右用	P51ARR	P53ARR		
左用	P52ARR	P54ARR		
価格	¥7,000 (税別)			

シートヒーター搭載モデルは、+¥15,000(税別)。EUROSTERII CRUZ、STREAMS CRUZ、DIGOIII LIGHT CRUZに使用できます。

シートヒーター搭載モデルは、+¥15,000(税別)。ZAOUに使用できます。

シートヒーター搭載モデルは、+¥15,000(税別)。ZAOUに使用できます。

edirbism

上質な意匠デザインと、厳選された素材を使用した、高級感あふれるprestigiousなドライビングシート【エディルブ】は、ブリッドが製造するワンランク上のプレミアムブランドです。

【プロテインレザー™】とは、

これまで有効活用されていなかった天然有機物の端材(シルク、卵殻膜プロテイン)を高度な微粉化技術でパウダー化、独自の複合化技術を駆使して生まれた、人と環境にやさしい上質な合成皮革です。プロテインパウダーの優れた吸放湿性が不快なムレを軽減し、高級ソファの本革のような風合いとなめらかな肌触りを実現しています。また耐久性、耐水性も優れていますので、本革と比べてメンテナンス性が非常に高く、お手入れもラクラク。心地よい触感と機能性を両立させた次世代のレザー素材です。【プロテインレザー™】は、イデアテックス・ジャパン(株)の商標です。

【ウルトラスエード®】とは、

東レ株式会社が開発したスエード調人工皮革です。シートに座っている時はしっかり体をホールドし、乗り降りの際は滑りが良く、スムーズな動きができるという特長があります。また、通気性が良いので、ベタつかずさらさらした感触がいつでも続きます。マイクロファイバーで構成されているウルトラスエードは、表面の機密性を追求することで、質感だけでなく機能性も含めて評価の高いジャパンメイドの素材です。【ウルトラスエード®】は、東レ株式会社の登録商標です。



023

— BRIDE STRADIAII STANDARD CUSHION —



写真のモデルは、edirb 023・シルバーステッチ・シンプルタイプ(G23PNZ)です。



写真のモデルは、edirb 023・ブルーステッチ・シンプルタイプ(G23PCZ)です。

edirb 023 (スタンダードクッション) — BRIDE STRADIAII STANDARD CUSHION

¥193,500(税別)

シンプルタイプ

edirb 023 ●シルバーステッチ (G23PNZ) ●レッドステッチ (G23PBZ) ●ブルーステッチ (G23PCZ)

コンプレックスタイプ

edirb 023 ●シルバーステッチ (G23UNZ) ●レッドステッチ (G23UBZ) ●ブルーステッチ (G23UCZ)

- 40段スーパーリクライナー ●スーパーアラミド製ブラックシェル
- プロテインレザー™ Xブラックファブリック ●保安基準適合モデル
- 日本製 ●重量:約14.2kg(参考数値)

※【プロテインレザー™】はイデアテックス・ジャパン(株)の商標です。



033

— BRIDE STRADIAII LOW CUSHION —



写真のモデルは、edirb 033・ブルーステッチ・シンプルタイプ(G33PCZ)です。

写真のモデルは、edirb 033・レッドステッチ・コンプレックスタイプ(G33UBZ)です。



写真のモデルは、edirb 033・レッドステッチ・コンプレックスタイプ(G33UBZ)です。

edirb 033 (ロークッション) — BRIDE STRADIAII LOW CUSHION

¥193,500(税別)

シンプルタイプ

edirb 033 ●シルバーステッチ (G33PNZ) ●レッドステッチ (G33PBZ) ●ブルーステッチ (G33PCZ)

コンプレックスタイプ

edirb 033 ●シルバーステッチ (G33UNZ) ●レッドステッチ (G33UBZ) ●ブルーステッチ (G33UCZ)

- 40段スーパーリクライナー ●スーパーアラミド製ブラックシェル
- プロテインレザー™ Xブラックファブリック ●保安基準適合モデル
- 日本製 ●重量:約14.2kg(参考数値)

※【プロテインレザー™】はイデアテックス・ジャパン(株)の商標です。



edirb 023 & edirb 033のバックレストデザインは、シンプルタイプとコンプレックスタイプの2種類のタイプがあります。いずれかのタイプをお選びください。

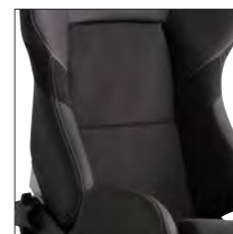

シンプルタイプ
バックレストのクッションが2分割されたシンプルデザイン。



コンプレックスタイプ
バックレストと座面のクッションにステッチが細かく入ったユーロロックデザイン。

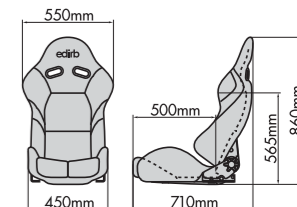

プロテインレザー™を使用し背面をハーフカバー。ホールド性能と乗降性をバランスさせ、ローマックス・システムを採用したスタンダードクッション仕様のリクライニングシート【エディルブ023】、ロークッション仕様のリクライニングシート【エディルブ033】。

人間工学に基づいた身体に優しいフォーム。プロテインレザー™に加え背もたれと座面には通気性に優れたファッション性の高い新素材ウルトラスエード®のパンチング生地をまとった「エディルブ110/132ウルトラスエード」。シートヒーター搭載仕様もラインナップ。



110

ULTRA SUEDE

— BRIDE STREAMS —

edirb 110 ウルトラスエード — BRIDE STREAMS

- 標準仕様 ¥152,000 (税別)
- シルバーステッチ (I10PNA) ●レッドステッチ (I10PBA) ●ブルーステッチ (I10PCA)
 - レッドレザー-LE (I10RNB) ●ベージュレザー-LE (I10QNM)
- シートヒーター搭載仕様 ¥167,000 (税別)
- シルバーステッチ (I13PNA) ●レッドステッチ (I13PBA) ●ブルーステッチ (I13PCA)
 - レッドレザー-LE (I13RNB) ●ベージュレザー-LE (I13QNM)
- ワンタッチスーパーリクライナー ●プロテインレザー™ Xウルトラスエード® ●保安基準適合モデル ●日本製 ●重量: 本体/約14.8kg (参考数値)
- ※【プロテインレザー™】はイデアテックス・ジャパン(株)の商標です。 ※【ウルトラスエード®】は東レ(株)の登録商標です。

写真のモデルは、edirb 110ウルトラスエード・ベージュレザー-LE (I10QNM) です。



032

ULTRA SUEDE

— BRIDE EUROSTERII —

edirb 032 ウルトラスエード — BRIDE EUROSTERII

- 標準仕様 ¥152,000 (税別)
- シルバーステッチ (E32PNA) ●レッドステッチ (E32PBA) ●ブルーステッチ (E32PCA)
 - レッドレザー-LE (E32RNB) ●ベージュレザー-LE (E32QNM)
- シートヒーター搭載仕様 ¥167,000 (税別)
- シルバーステッチ (E35PNA) ●レッドステッチ (E35PBA) ●ブルーステッチ (E35PCA)
 - レッドレザー-LE (E35RNB) ●ベージュレザー-LE (E35QNM)
- ワンタッチスーパーリクライナー ●プロテインレザー™ Xウルトラスエード® ●保安基準適合モデル ●日本製 ●重量: 約15.3kg (参考数値)
- ※【プロテインレザー™】はイデアテックス・ジャパン(株)の商標です。 ※【ウルトラスエード®】は東レ(株)の登録商標です。

写真のモデルは、edirb 032ウルトラスエード・レッドレザー-LE (E32RNB) です。



132

ULTRA SUEDE

— BRIDE STREAMS CRUZ —

edirb 132 ウルトラスエード — BRIDE STREAMS CRUZ

- 標準仕様 ¥155,000 (税別) ※edirb 132ウルトラスエードのアームレストは別売となります。
- シルバーステッチ (I32PNA) ●レッドステッチ (I32PBA) ●ブルーステッチ (I32PCA)
 - レッドレザー-LE (I32RNB) ●ベージュレザー-LE (I32QNM)
- シートヒーター搭載仕様 ¥170,000 (税別) ※edirb 132ウルトラスエードのアームレストは別売となります。
- シルバーステッチ (I35PNA) ●レッドステッチ (I35PBA) ●ブルーステッチ (I35PCA)
 - レッドレザー-LE (I35RNB) ●ベージュレザー-LE (I35QNM)
- ワンタッチスーパーリクライナー ●プロテインレザー™ Xウルトラスエード® ●保安基準適合モデル ●日本製 ●重量: 本体/約14.8kg、別売アームレスト1つ/約1.0kg、本体+別売アームレスト1つ/約15.8kg (参考数値)
- ※【プロテインレザー™】はイデアテックス・ジャパン(株)の商標です。 ※【ウルトラスエード®】は東レ(株)の登録商標です。

写真のモデルは、edirb 132ウルトラスエード・ブルーステッチ (I32PCA) +別売アームレスト・ブルーステッチ (右用:P51PCZ、左用:P52PCZ)です。



054

ULTRA SUEDE

— BRIDE EUROSTERII CRUZ —

edirb 054 ウルトラスエード — BRIDE EUROSTERII CRUZ

- 標準仕様 ¥155,000 (税別) ※edirb 054ウルトラスエードのアームレストは別売となります。
- シルバーステッチ (E54PNA) ●レッドステッチ (E54PBA) ●ブルーステッチ (E54PCA)
 - レッドレザー-LE (E54RNB) ●ベージュレザー-LE (E54QNM)
- シートヒーター搭載仕様 ¥170,000 (税別) ※edirb 054ウルトラスエードのアームレストは別売となります。
- シルバーステッチ (E57PNA) ●レッドステッチ (E57PBA) ●ブルーステッチ (E57PCA)
 - レッドレザー-LE (E57RNB) ●ベージュレザー-LE (E57QNM)
- ワンタッチスーパーリクライナー ●プロテインレザー™ Xウルトラスエード® ●保安基準適合モデル ●日本製 ●重量: 本体/約15.3kg、別売アームレスト1つ/約1.0kg、本体+別売アームレスト1つ/約16.3kg (参考数値)
- ※【プロテインレザー™】はイデアテックス・ジャパン(株)の商標です。 ※【ウルトラスエード®】は東レ(株)の登録商標です。

写真のモデルは、edirb 054ウルトラスエード・シルバーステッチ (E54PNA) +別売アームレスト・シルバーステッチ (右用:P51PNZ、左用:P52PNZ)です。

edirb 132/054ウルトラスエード専用別売アームレスト

- 各¥9,500 (税別)
- シルバーステッチ右用 (P51PNZ) ●シルバーステッチ左用 (P52PNZ)
 - レッドステッチ右用 (P51PBZ) ●レッドステッチ左用 (P52PBZ)
 - ブルーステッチ右用 (P51PCZ) ●ブルーステッチ左用 (P52PCZ)
 - レッドレザー-LE右用 (P51PBN) ●レッドレザー-LE左用 (P52PBN)
 - ベージュレザー-LE右用 (P51PMN) ●ベージュレザー-LE左用 (P52PMN)
 - プロテインレザー™ ●日本製 ●重量: 約1.0kg (参考数値)



身体を心地よく包み込むフォームをプロテインレザー™でカバーし、背もたれと座面には通気性に優れたファッション性の高い新素材ウルトラスエード®のパンチング生地を使用したプレステージ・リクライニングシート「エディルブ032/054ウルトラスエード」。

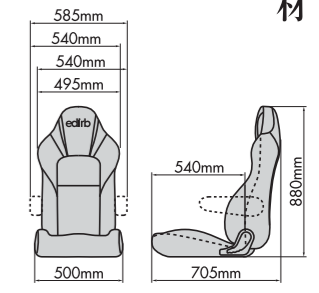
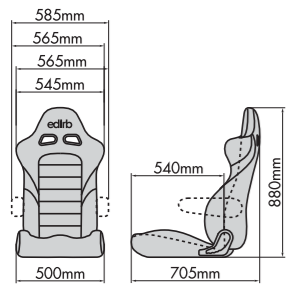

edirb prestige sport seat/color variation & price

エディルブ・プレステージ・スポーツ・シート/カラーバリエーション&価格表

edirb 023
(スタンダードクッションタイプ)



プロテインレザー™



スーパーアラミド製ブラックシェル

シンプルタイプ	シルバーステッチ	G23PNZ
	レッドステッチ	G23PBZ
	ブルーステッチ	G23PCZ
コンプレックスタイプ	シルバーステッチ	G23UNZ
	レッドステッチ	G23UBZ
	ブルーステッチ	G23UCZ
価格		¥193,500 (税別)

edirb 033
(ロークッションタイプ)



プロテインレザー™



スーパーアラミド製ブラックシェル

シンプルタイプ	シルバーステッチ	G33PNZ
	レッドステッチ	G33PBZ
	ブルーステッチ	G33PCZ
コンプレックスタイプ	シルバーステッチ	G33UNZ
	レッドステッチ	G33UBZ
	ブルーステッチ	G33UCZ
価格		¥193,500 (税別)



シルバーステッチ
ロゴの刺繍とステッチがシルバー色です。



レッドステッチ
ロゴの刺繍とステッチがレッド色です。



ブルーステッチ
ロゴの刺繍とステッチがブルー色です。

edirb 032
ULTRA SUEDE



プロテインレザー™×ウルトラスエード®

シルバーステッチ	E32PNA
レッドステッチ	E32PBA
ブルーステッチ	E32PCA
レッドレザーLE	E32RNB
ベージュレザーLE	E32QNM
価格	¥152,000 (税別)

edirb 054
ULTRA SUEDE



プロテインレザー™×ウルトラスエード®

シルバーステッチ	E54PNA
レッドステッチ	E54PBA
ブルーステッチ	E54PCA
レッドレザーLE	E54RNB
ベージュレザーLE	E54QNM
価格	¥155,000 (税別)

シートヒーター搭載モデルの価格は、+¥15,000 (税別)。
シートヒーター搭載モデルの品番は、下記のように変わります。
edirb 032シリーズ: E32○○○→E35○○○
edirb 054シリーズ: E54○○○→E57○○○

edirb 110
ULTRA SUEDE



プロテインレザー™×ウルトラスエード®

シルバーステッチ	I10PNA
レッドステッチ	I10PBA
ブルーステッチ	I10PCA
レッドレザーLE	I10RNB
ベージュレザーLE	I10QNM
価格	¥152,000 (税別)

edirb 132
ULTRA SUEDE



プロテインレザー™×ウルトラスエード®

シルバーステッチ	I32PNA
レッドステッチ	I32PBA
ブルーステッチ	I32PCA
レッドレザーLE	I32RNB
ベージュレザーLE	I32QNM
価格	¥155,000 (税別)

シートヒーター搭載モデルの価格は、+¥15,000 (税別)。
シートヒーター搭載モデルの品番は、下記のように変わります。
edirb 110シリーズ: I10○○○→I13○○○
edirb 132シリーズ: I32○○○→I35○○○

edirb 054 ULTRA SUEDE
edirb 132 ULTRA SUEDE
専用別売アームレスト
プロテインレザー



	シルバーステッチ	レッドステッチ	ブルーステッチ	レッドレザーLE	ベージュレザーLE
右用	P51PNZ	P51PBZ	P51PCZ	P51PBN	P51PMN
左用	P52PNZ	P52PBZ	P52PCZ	P52PBN	P52PMN
価格	¥9,500 (税別)				



ベージュレザーLE
ロゴの刺繍とステッチがシルバー色です。

ブリッドシート、エディルブシートの装着は ブリッド製スーパーシートレールで装着してください。

ブリッド製スーパーシートレールは、重要部品であるスライダを世界最大手機構部品メーカー、
仏フォルシア社から調達しているブリッド社専用部品です。本物のダブルロック機構でガタツキがなく、安心・安全の3年保証付。

最新の車種別の適合情報は、
ウェブサイトをご覧ください。
<http://bride-jp.com>

RO/RB/RK

スーパーシートレールRシリーズ
●リクライニングシート GIAS / STRADIAシリーズに対応
●リクライニングシート CUGA / VORGAシリーズに対応
●リクライニングシート edirb023 / edirb033に対応
※写真のモデルは、スーパーシートレールROタイプです。



LF

※一部車種に設定
スーパーシートレールLF
●フルバケットシートZETAIVに対応
●フルバケットシートZIEGIV、
●フルバケットシートXEROシリーズ、
●フルバケットシートVIOSIIIシリーズ、
●フルバケットシートZIEGIIIシリーズに対応
●フルバケットシートA.i.R.、
●フルバケットシートMAXISIIIに対応
※スーパーシートレールLFタイプの設定がない車種の場合、スーパーシートレールF/IIシリーズでの装着となります。



MO/MB/MK/YZ

スーパーシートレールM/Yシリーズ
●リクライニングシート EUROSTERシリーズに対応
●リクライニングシート STREAMSシリーズに対応
●リクライニングシート DIGOシリーズに対応
●リクライニングシート ZAOUIに対応
●リクライニングシート edirb032 / edirb054に対応
●リクライニングシート edirb110 / edirb132に対応
※写真のモデルは、スーパーシートレールMOタイプです。



LR

※一部車種に設定
スーパーシートレールLR
●リクライニングシート GIAS / STRADIAシリーズに対応
●リクライニングシート edirb023 / edirb033に対応
※スーパーシートレールLRタイプの設定がない車種の場合、スーパーシートレールRシリーズでの装着となります。



XR

※一部車種に設定
スーパーシートレールXR
●リクライニングシート STRADIAII WIDE (IItype-XL) に対応



FO/FB/FK/FT/FG/IG/FX

スーパーシートレールF/IIシリーズ
●BRIDEフルバケットシートシリーズに対応
(ZIEGIVWIDE、ZETAIII type-XL、ZODIA除く)
※写真のモデルは、スーパーシートレールFOタイプです。
※FXは競技専用モデルです。



XL

スーパーシートレールXL
●フルバケットシートZETAIII type-XLに対応
●フルバケットシートZIEGIVWIDEに対応



ZF

※一部車種に設定
スーパーシートレールZF
●フルバケットシートZODIAに対応
※ZFは競技専用モデルです。



フルバケットシート(背もたれ固定式シート)の 車検対応について

ブリッド製フルバケットシートを後部座席のある車両に装着する場合、後部座席の乗員保護のため、別売のシートバックプロテクターの装着が必要です。また、後部座席のある2ドア(3ドア)車両の場合、後部座席の乗員の乗降のため、運転席・助手席のいずれかはリクライニングシートである必要があります。その他、シート交換時の車検対応については、商品・車種などにより条件があります。



自動車シートの取り外し時に起きる、 サイドエアバッグ警告灯表示を 消灯させます。

サイドエアバッグキャンセラー
¥1,500 (税別)

- 2.0Q (A51NPO)
- 2.2Q (A52NPO)
- 2.5Q (A53NPO)
- 3.3Q (A54NPO)

車種別の適合情報は
ウェブサイトをご覧ください。

